

BESSERE LÖSUNGEN SIND DIE SUMME ÜBERZEUGENDER DETAILS.



EMU – Karosserie-Entstaubungsanlage zur Reinigung der Karosserien vor dem Lackierprozess



Die EMU – Karosserien-Entstaubungsanlage dient zur effektiven und gründlichen Reinigung der Oberfläche von Karosserien und Fahrzeugen aller Art.

Diese Reinigung erfolgt durch rotierende Straußenfederwalzen, die über die Karosserienoberfläche streifen. Um den Reinigungseffekt noch zu verstärken wird in der EMU mit ionisierten Luftströmen gearbeitet. Die Nachionisierung dient zur Neutralisierung der elektrostatischen Aufladung von Karosserien nach der Reinigung in der Karosserienreinigungsanlage.

Durch das modulare Baukastensystem kann die Anlage genau auf die gewünschten Belange – wie bauliche Gegebenheiten – des Kunden angepasst werden.

Die Standard-EMU ist heute schon weitgehend so ausgestattet, dass keine Wünsche mehr offen sind. Besonders

hervorzuheben ist hierbei die geschwindigkeitsunabhängige X-Achse, die auch die Reinigung von senkrechten Karosserieteilen bei hohen Fördergeschwindigkeiten erlaubt.

Langlebigkeit und problemlose Wartung sind ebenso in die Konstruktionen eingeflossen, wie die schnelle Verfügbarkeit von Ersatzteilen.

Module in Vollausrüstung sind:

- Vorionisierung
- Dachmaschine mit/ohne mitfahrender „X-Achse“
- Schrägwalze mit elektrischer/manueller Neigungsverstellung
- Vertikalachse
- Nachionisierung

Technische Daten

EMU – Karosserie-Entstaubungsanlage

Tiefe sämtlicher Module:		1.115 mm
Modul-Breiten	Vor-/Nachionisierung:	580 mm oder 890 mm
	Schrägwalze:	1.110 mm
	Vertikalwalze:	1.110 mm
	Dachmaschine:	1.110 mm oder 2.160 mm (ohne/mit mitfahrender „X-Achse“)

Die Modulhöhe beträgt Karosserenhöhe mit Skid + 1.550 mm

Weitere Spezifikationen auf Anfrage.

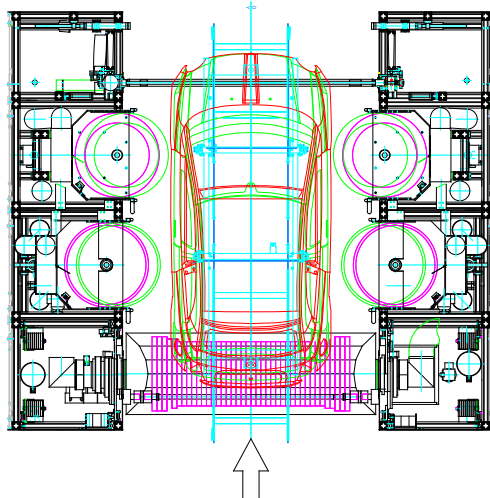
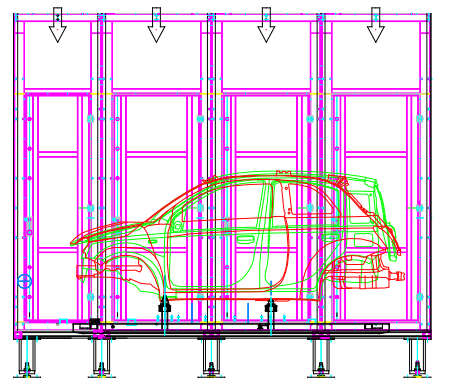
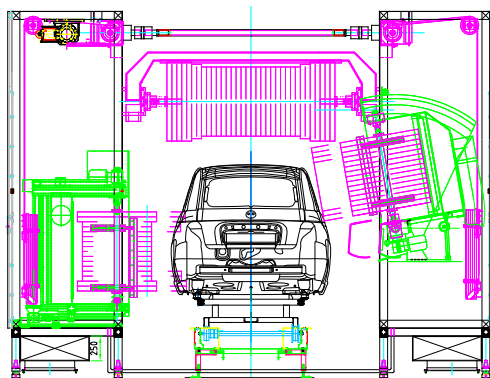

Typische Installation